



# **samex**

**PROFESSIONAL CUTTING EQUIPMENT**

RollMaster Super Plus  
Karta katalogowa

## RollMaster Super Plus

Stół krojczy do cięcia grubych materiałów



RollMaster Super Plus to specjalistyczny stół krojczy nowej generacji przeznaczony do cięcia materiałów o grubych warstwach, takich jak ociepliny, materiały pikowane, materiały na kołdry, a także pianek, tkanin technicznych i wielu innych.

Wieloletnie doświadczenie w projektowaniu stołów krojczych pozwoliło nam stworzyć uniwersalną maszynę o nietypowych możliwościach rozbudowy i konfiguracji.

Dzięki takiemu podejściu jesteśmy w stanie dostosować się do bardzo różnorodnych potrzeb naszych klientów bez konieczności projektowania urządzenia pod wymiar.

Różnorodność opcji konfiguracji daje możliwość doboru urządzenia zarówno firmom startującym na rynku, jak również przedsiębiorstwom o dużych potrzebach produkcyjnych.

**RollMaster Super Plus to uniwersalny stół krojczy, który doskonale sprawdza się przy precyzyjnym cięciu materiału na formatki.**

## PODSTAWOWE PARAMETRY

### STÓŁ KROJCZY

Szerokość cięcia	do 320
Długość stołu	200 – 500 cm
Wysokość stołu	86-89 cm, regulowana
Stelaż	stalowe profile lakierowane proszkowo
Błaty	25 mm grubości, obrzegowana taśmą PCV 2 mm

### ODKRAWACZ

Obsługa	automatyczna
Licznik ilości cięć	tak
Ustawianie długości cięcia	tak
Wysokość cięcia	25 mm
Prędkość cięcia	1 m/s, opcjonalnie regulowana
Dokładność cięcia	1 mm
Obroty	800 rpm
Zasilanie	230 V
Moc	350 W
Zabezpieczenia	osłony ostrza, blokada startu przy uniesionej listwie, wyłącznik awaryjny

### FUNKCJE STEROWANIA

Panel sterujący	wyświetlacz 4-cyfrowy, przyciski
Przyciski sterujące	2 zestawy
Ustawianie szerokości cięcia	tak
Regulacja prędkości obrotowej	-
Regulacja prędkości cięcia	opcjonalnie

### INNE

Listwa dociskowa	pneumatyczna
Odwijak materiału	górnym/zewnętrznym

### OPCJONALNIE

Przymiar długości cięcia	suwak z listwą aluminiową / suwak z laserem *
Półki dolne	opcjonalnie

\* laser zalecany dla szerokości cięcia do 250 cm

## ZDJĘCIA

### ODKRAWACZ



RollMaster Super Plus wyposażony w odkrawacz automatyczny o wysokości cięcia jednej warstwy do 25 mm

### LISTWA DOCISKOWA



Pneumatyczna listwa dociskowa operowana przyciskiem lub pedałem

### ODWIJAK MATERIAŁU



Wersja górna ułatwia rozwijanie materiału



Odwijk zewnętrzny do belek o średnicy do 100 cm



Odwijk podłogowy do belek o średnicy do 70 cm



Odwijk mobilny do belek o średnicy do 45 cm

## PRZYMIAR DŁUGOŚCI CIĘCIA



Listwa aluminiowa ułatwia odwijanie materiału do zadanej długości



Suwak z laserem umożliwia lżejsze przesuwanie wzdłuż szyny prowadzącej

## REGULACJA PRĘDKOŚCI CIĘCIA



Regulacja prędkości cięcia jest niezbędna przy cięciu niektórych materiałów

# RYSUNKI TECHNICZNE - PRZYKŁADY

RollMaster 280 Super Plus – długość 250 cm

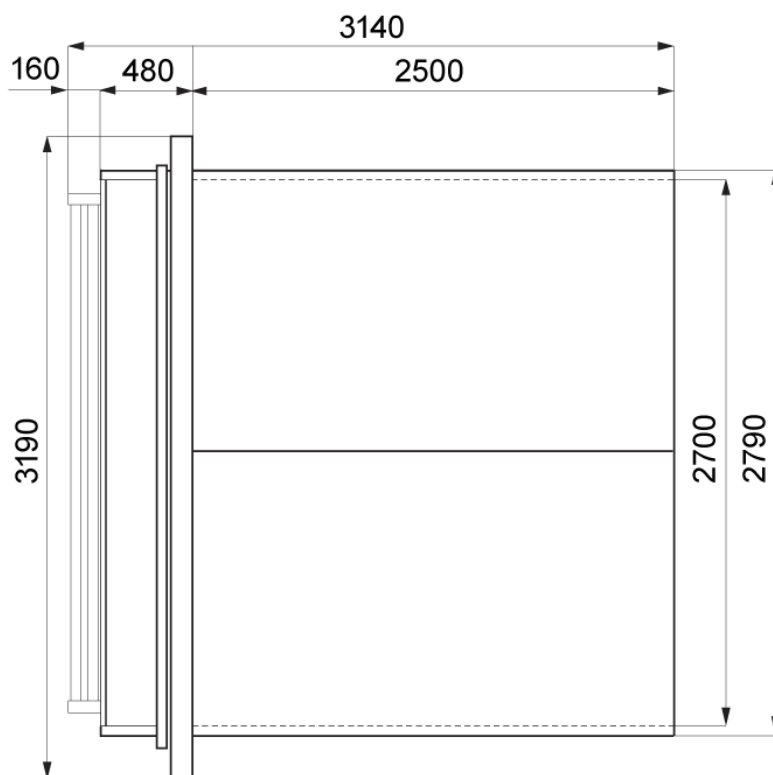

RollMaster 310 Super Plus – długość 400 cm, podwójna belka dociskowa

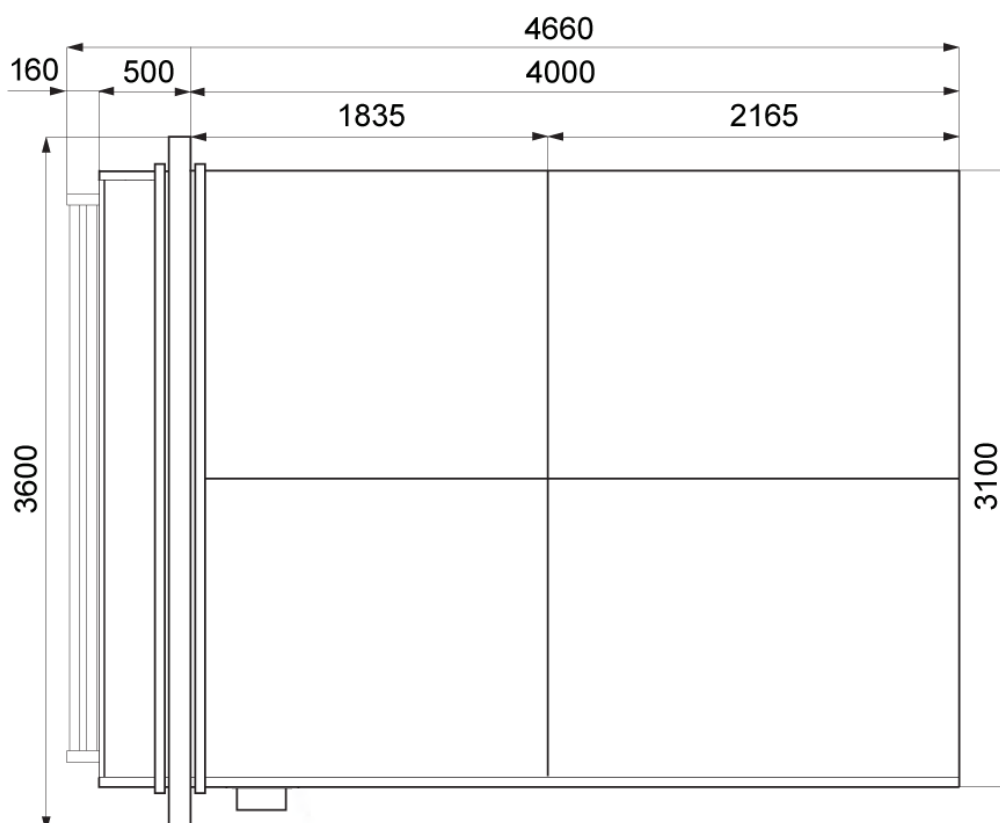



## **SAMEX Professional Cutting Equipment**

93-160 Łódź, ul. Kilińskiego 300

Poland

+48 42 643 05 30

[info@samex.com.pl](mailto:info@samex.com.pl)

[www.samex.com.pl](http://www.samex.com.pl)

[www.youtube.com/c/SAMEXPoland](https://www.youtube.com/c/SAMEXPoland)