



# **samex**

**PROFESSIONAL CUTTING EQUIPMENT**

AIRMaster PRO  
Karta katalogowa

# AIRMaster PRO

Stół z nadmuchem



Stół z nadmuchem AIRMaster PRO pozwala na przesuwanie bardzo ciężkich materiałów po blacie bez żadnego wysiłku. Jest to bardzo pomocne przy obszywaniu dywanów i wykładzin.

Zastosowane wentylatory generują silny strumień powietrza, który unosi wykładzinę nad stołem. Utworzona w ten sposób poduszka powietrzna zmniejsza tarcie, co umożliwia płynne przesuwanie materiału podczas obszycia wykładzin.

Możliwe jest uruchamianie tylko części dmuchaw w zależności od potrzeb.

AIRMaster PRO zbudowany jest na lekkim, ale bardzo sztywnym stelażu. Dzięki modułowej konstrukcji możliwe jest tworzenie stołów o różnych wielkościach.

Blat stołu posiada utwardzoną powierzchnię oraz obrzegowanie mocną taśmą PCV, która zabezpiecza brzegi stołu.

## Główne cechy wyróżniające wersję PRO:

- Komory stołu o grubości 14 cm
- Bezpośrednie podłączenie wentylatorów do komór powietrznych (brak zewnętrznej instalacji)
- Znacznie większy strumień powietrza niż w stole AIRMaster
- Regulacja siły nadmuchu

## PODSTAWOWE PARAMETRY

<b>Szerokość</b>	dowolna
<b>Długość</b>	dowolna
<b>Wysokość</b>	86-90 cm, regulowana
<b>Stelaż</b>	stalowe profile lakierowane proszkowo
<b>Komory powietrzne</b>	14 cm grubości, obrzegowane taśmą PCV 2 mm
<b>Moc</b>	1000 W na wentylator
<b>Napięcie</b>	380 V

## WYPOSAŻENIE OPCJONALNE

<b>Wycięcie pod maszynę</b>	dowolne rozmiary
<b>Listwy brzegowe</b>	listwy blokujące materiał przed zsunięciem się ze stołu

# RYSUNKI TECHNICZNE - PRZYKŁAD

AIRMaster PRO – 9 m x 5,6 m

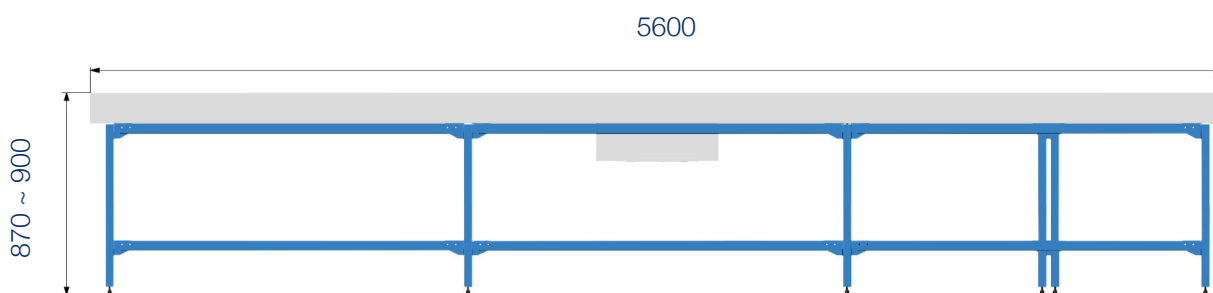
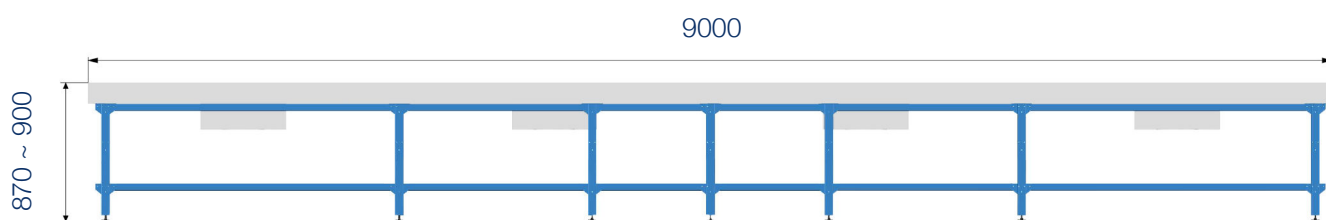
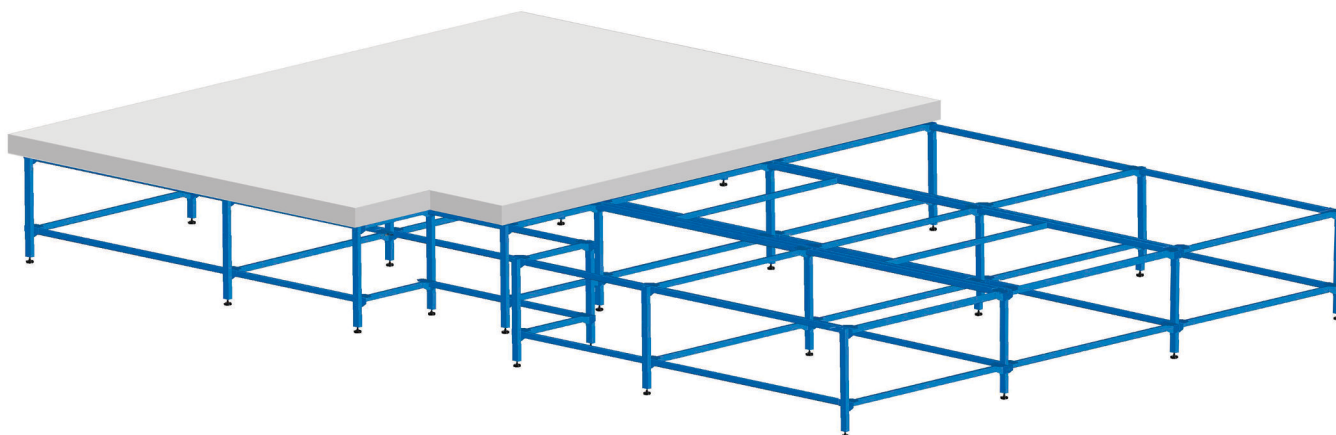

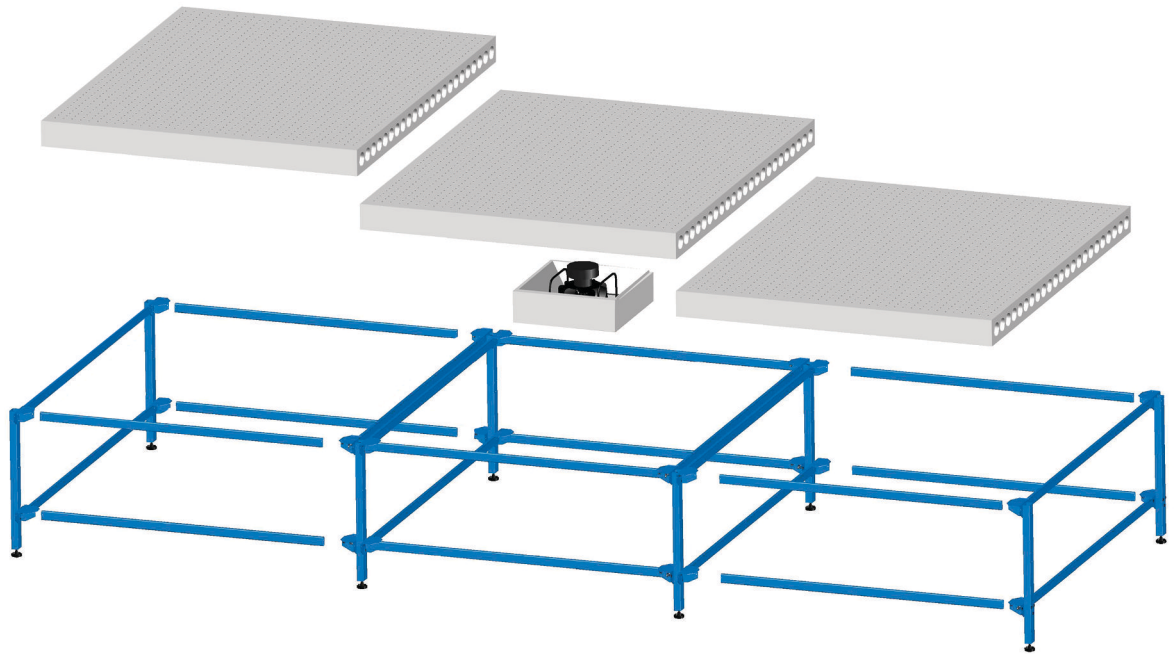





## **SAMEX Professional Cutting Equipment**

93-160 Łódź, ul. Kilińskiego 300  
Poland

+48 42 643 05 30

[info@samex.com.pl](mailto:info@samex.com.pl)

[www.samex.com.pl](http://www.samex.com.pl)

[www.youtube.com/c/SAMEXPoland](http://www.youtube.com/c/SAMEXPoland)